

# PULL CADEAU

## 2 chevrons à l'endroit

Weder Disko noch Punk. Weder Baba-Cool noch Clean-Jogging. Der Super-Pullover im Retro-Look. Der Pullover, den jeder selbst stricken kann. Mit dem Citroën-Zeichen der dreißiger Jahre. Grau, weiß, blau. Oder wie es Ihnen gefällt. Dies sind harte Zeiten. Draußen ist's kalt. Es gilt, die (fast) Nackten zu kleiden. Tante Pia wird Ihnen helfen. Oder Sie folgen ganz einfach unseren Anweisungen. Dies ist ein Geschenk des Double Chevron für seine Leser. Und jetzt ran an die Wolle und die Nadeln. Der Sieg ist Ihnen gewiß.

### Material

Für einen Erwachsenen :

Wolle : Pinguin Double Knitting.

10 Knäuel GRAU     *■■■■*

4 Knäuel BLAU     *■■■■*

4 Knäuel WEISS    *■■■■*

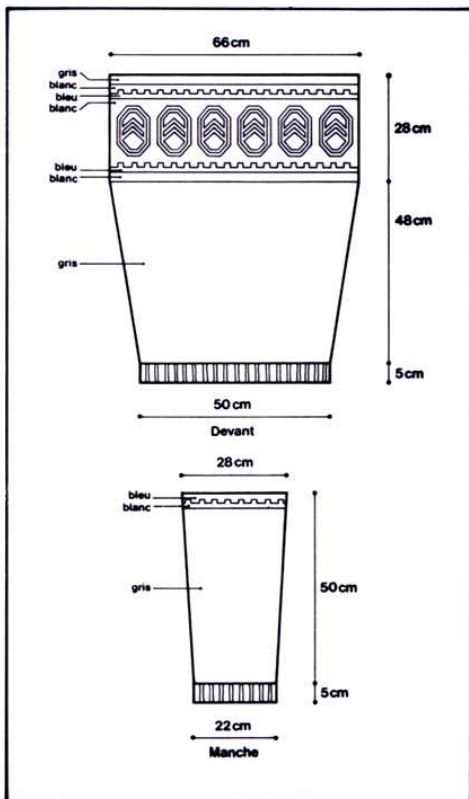

### Und so wird's gemacht

#### Vorderteil

104 Maschen aufnehmen. 5 cm Rippen (2 links, 2 rechts), dann glatt gestrickt weiter. Alle 3 cm eine Masche zunehmen, insgesamt 20 Maschen.

Nach 38 cm haben Sie 134 Maschen.

Nach 134 Maschen geht's so weiter :

- 4 Reihen : WEISS • 1 Reihe : 2 Maschen BLAU, 1 Masche WEISS, 2 Maschen BLAU, 1 Masche WEISS usw.
- 1 Reihe : BLAU • 5 Reihen : GRAU.

Dann machen Sie nach der Zeichnung im Jacquard-Muster weiter. Und wenn Sie damit fertig sind :

- 1 Reihe : BLAU • 1 Reihe : 1 Masche WEISS, 2 Maschen BLAU, 1 Masche WEISS, 2 Maschen BLAU usw.
- 2 Reihen : WEISS. Und zum Schluß : • 4 Reihen : GRAU.

#### Rücken

Genauso wie im Vorderteil, nur ganz am Ende kommen diesmal :

- 9 Reihen GRAU.

#### Ärmel

25 Maschen aufnehmen. 5 cm Rippen (1 links, 1 rechts), dann glatt gestrickt weiter. Alle 4 Reihen eine Masche zunehmen. Nach 46 cm haben Sie 136 Maschen. Nach 136 Maschen geht's so weiter :

- 5 Reihen : WEISS • 1 Reihe : 1 Masche WEISS, 3 Maschen BLAU, 1 Masche WEISS, 3 Maschen BLAU usw.
- Und zum Ende : • 1 Reihe : WEISS.

### Strickmuster

1 links, 1 rechts - 2 links, 2 rechts. Glatt gestrickt. Jacquard-Muster. Nadeln : 3 1/2 - 4.

Danach Vorderteil und Rücken zusammen nähen. Ärmel falten, Naht machen und sie in die Armellöcher einsetzen.

